

B-Class verðlisti

Apríl 2012



Mercedes-Benz

B-Class verðlisti.

Grunnverð á B-Class

Gerð	Gírkassi	Afl (hö.)	Rúmtak (sm ³)	Eldsneytiseyðsla (l/100 km) Innanbæjar/utanbæjar/bl. akstur	Magn CO2 í útblæstri (gr/km) Mengunarflokkur	Verð (ísl. kr.)
B 180 BlueEFFICIENCY	6 gíra beinsk.	122	1.595	8,3-8,0/5,0-4,7/6,2-5,9	144-137 Euro 5	4.925.000
B 200 BlueEFFICIENCY	6 gíra beinsk.	156	1.595	8,3-8,0/5,0-4,7/6,2-5,9	144-138 Euro 5	5.225.000
B 180 CDI BlueEFFICIENCY	6 gíra beinsk.	109	1.796	5,6-5,4/4,1-3,8/4,6-4,4	121-114 Euro 5	4.820.000
B 200 CDI BlueEFFICIENCY	6 gíra beinsk.	136	1.796	5,6-5,4/4,1-3,8/4,6-4,4	121-115 Euro 5	5.120.000

HELSTI STAÐALBÚNAÐUR

15" stálfelgur, Run Flat (hægt að aka á sprungnum hjólbörðum), 7 öryggisloftpúðar (þ.m.t. hnéloftpúði), díóðu (LED) dagljósabúnaður, litaðar rúður, fjarstýrðar samlæsingar, samhlit hurðahandföng, rafstýrðir og upphitaðir hliðarspeglar, samlitir yfirbyggingu, með innbyggðum stefnuljósum, þurrka fyrir afturrúðu, 3ja arma leðurklætt aðgerðastýri, aksturstölv, 6 hátalarar, AUDIO 20 útvarp, geislaspilari

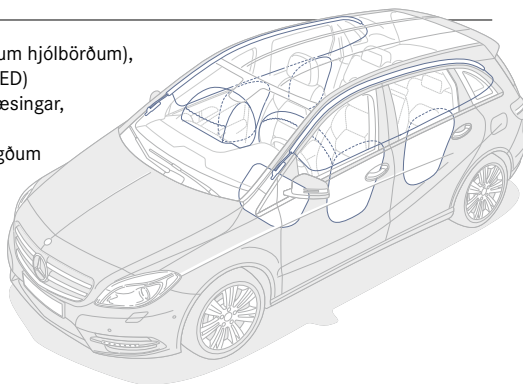

14,7 sm litaskjár í mælaborði, Bluetooth þráðlaust símkerfi, AUX og USB tengi, úthitamælir, loftkæling, rafdrifnar rúður, upplýst hanskahólf, armpúði milli framsæta, hæðarstillanlegt bílstjórásæti, hlíf yfir farangursrými, tvískipt aftursæti, aðdráttar- og veltistýri, vökvastýri, rafstýrð handbremsa, sjúkrapúði, viðvörunarþríhyrningur, ATTENTION ASSIST athyglisaðvörun fyrir ökomann, CPA árekstrarvörn, (Collision Prevention Assist)* ECO start/stop búnaður (dregur úr eldsneytiseyðslu og CO₂ útblæstri), EURO 5 mengunarstaðall fyrir allar vélar, BAS hemlaaðstoð, ABS bremsukerfi, ESP stöðugleikastýring, ISOFIX barnabílastólafestingar, krómínnleggingar í mælaborði og hurðum, viðvörun vegna loftþrýstingstaps í hjólbörðum, þægindafjöðrun fyrir íslenskar aðstæður.

* Um er að ræða nýtt öryggiskerfi sem gefur til kynna ef ekið er of nálægt öðru ökutæki. Um leið og kerfið fer í gang sem er bæði sjónrænt og hjóðrænt, býr það bremsukerfi bílsins undir neyðarhemlun. Slík hemlun fer því strax í gang, þ.e.a.s. um leið og bílstjórnin stígur á bremsuna. Þessi búnaður er bæði að framan og aftan og virkar því í báðar áttir (einn radar að framan og tveir að aftan).

Í B-Class eru 7 öryggisloftpúðar staðalbúnaður, þ.m.t. hnéloftpúði. Öryggisloftpúðar fyrir ökomann og farþega í framsæti verja efri hluta líkama þeirra í árekstri. Þeir stuðla einnig að viðbótar stöðugleika fyrir allan líkama þeirra. Þannig geta púðarnir dregið úr alvarleika meiðsla. Þeir springa út um leið og árekstrarskynjarar greina að árekstur er óumflýjanlegur. Fylling loftpúðanna ræðst af því hemlunarátaki sem beitt er.

Mercedes-Benz stendur fyrir öryggi í akstri. Það er líka ástæðan fyrir því að bílar okkar vernda ökmann og farþega í varasömum aðstæðum. ATTENTION ASSIST er staðalbúnaður í B-Class sem greinir ef ökomann syfjar. Skynjarar greina aksturslag ökomanns og geta jafnframt greint öll frávik á aksturslagi. Þetta er sérstaklega mikilvægur búnaður á lengri ferðum.

Aukabúnaður í B-Class

Búnaðarútfærslur

P34	Exclusive-pakki (tekur með sér U50+900)	480.000 kr.	400
22P	Akgreinaeftirlitskerfi (með 512, 527 eða 509)	190.000 kr.	873
30P	Hirslu-pakki (stowage space)	50.000 kr.	U12
P49	Spegla-pakki	70.000 kr.	736
P54	Þjófavarnar-pakki	100.000 kr.	H03
P55	Nætur-pakki (tekur með sér 952 eða 614)	190.000 kr.	800
U22	Mjóhryggsstuðningur (tekur með sér U59)	40.000 kr.	
U57	EASY-VARIO (ekki fáanlegt með 248 og 275) (tekur með sér U59 eða 952, P34 eða 400)	150.000 kr.	
U59	Sætþæginda-pakki (ekki fáanl. með 95, P34, P55)	40.000 kr.	
U62	Ljósá-pakki (Light & Sight)	80.000 kr.	510
U63	Ökukennslu-pakki (grunnútfærsla)	120.000 kr.	512
275	Minnis-pakki fyrir sæti	90.000 kr.	527
U64	Ökukennslu-pakki (heildarútfærsla)	280.000 kr.	508
942	Farangursrýmis-pakki	20.000 kr.	509
900	Króm-pakki (ekki fáanlegt með 952)	80.000 kr.	518
952	Sport-pakki (ekki fáanlegur með U59 og 900)	330.000 kr.	810
413	Panoramic sólþak	290.000 kr.	
550	Tengi fyrir dráttarbeisli	200.000 kr.	
875	Upphitað rúðupurrkukerfi	30.000 kr.	235
962	Ljósatengi fyrir þakljós	40.000 kr.	293
U65	Auka útspegill	20.000 kr.	299
301	Búnaður fyrir reykingamanninn	10.000 kr.	551
310	Drykkjarhaldari	10.000 kr.	614
***	Málmlitur	125.000 kr.	622
			682
			U37
	ARTICO handgert leður	80.000 kr.	218
581	Sjálfvirk Thermotronic loftfrískun (með 900)	130.000 kr.	239
248	Afturs. m. innb. barnabílstól (m. Artico leðri/U59)	90.000 kr.	440

Innri búnaður og loftfrískun

	ARTICO handgert leður	80.000 kr.	218
581	Sjálfvirk Thermotronic loftfrískun (með 900)	130.000 kr.	239
248	Afturs. m. innb. barnabílstól (m. Artico leðri/U59)	90.000 kr.	440

Armhvíla í aftursæti (tekur með sér U59)	100.000 kr.
Hiti í framsætum	80.000 kr.
Velour gólfmottur	20.000 kr.
Black ash viðarskreytingar (háglang)	70.000 kr.
Brown burr valhnetu viðarskreytingar	70.000 kr.
Sér skyggðar rúður (tekur með sér 900)	120.000 kr.

Geislaspilalarar/útlarp og leiðsögubúnaður

Audio 20 (6 diska geislaspilari og útlarp)	40.000 kr.
Command on line	730.000 kr.
Command on line	660.000 kr.
Raflagnir fyrir Becker MAP PILOT	60.000 kr.
Becker map pilot leiðsögukerfi	180.000 kr.
Tengingar fyrir jaðarlutl (usb, iPod...)	60.000 kr.
HARMAN KARDON hljóðkerfi	170.000 kr.

Öryggi og tækni

Active parking assist búnaður	170.000 kr.
Öryggisloftþúðar að aftan	100.000 kr.
PRE SAFE búnaður	90.000 kr.
Þjófavarnarkerfi	70.000 kr.
Bi Xenon ökujós	220.000 kr.
Snjalllýsingarkerfi (Intelligent Light System)	350.000 kr.
Slökkvitæki	30.000 kr.
Pokuljós að framan	50.000 kr.
Bakkmyndavél	80.000 kr.
Distronic plus (aðeins með sjálfskiptingu)	220.000 kr.
Hraðastillir (cruise control)	70.000 kr.

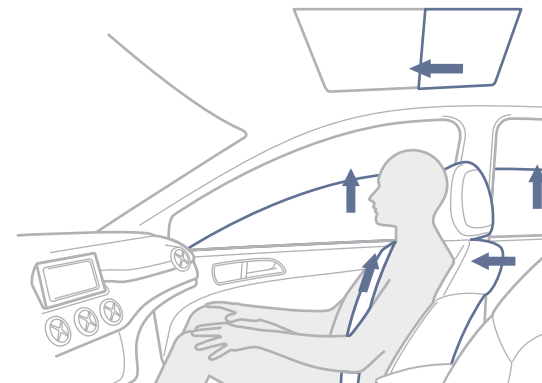

Felgur og undirvagn

645	4 vetrardekk M*S	30.000 kr.
01R	18" álfelgur	300.000 kr.
25R	17" 10 arma álfelgur	170.000 kr.
26R	17" 7 arma álfelgur	250.000 kr.
55R	16" 10 arma álfelgur	70.000 kr.

Gírkassi

280	Sjálfvirk 7 þrepa sjálfskipting (Hraðastillir innifalinn)	460.000 kr.
-----	---	-------------

Leigubílstjórar

336	Uppsetning á Taxi mæli	20.000 kr.
341	Taxi þakskilti	70.000 kr.
342	Tenging á Taxi þakskilti	20.000 kr.
356	Loftnet fyrir talstöð	50.000 kr.
837	Gúmmi gólfmottur	50.000 kr.
965	Raflagnir fyrir bílaíleigubíla o.fl.	130.000 kr.

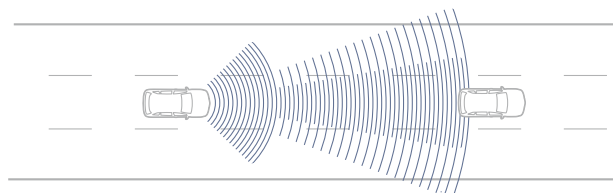

Distronic Plus búnaðurinn gættir þess sjálfkrafa að næsta ökutæki á undan sé í öruggri fjarlægð.

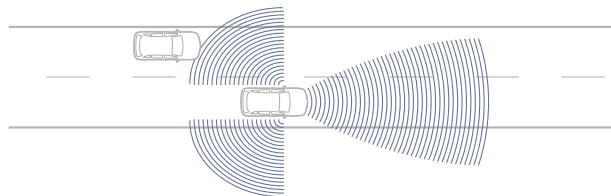

Blinduvarinn (Blind Spot Assist) greinir önnur ökutæki í blinda blettinum og varar ökumann við yfirvofandi hættu með því að birta mynd af rauðum þríhyrningi í hlíðarspeglum. Hann stýðir við tvo radarskynjara sem fylgjast með svæðunum vinstra megin og aftan við bíllinn sem sjást illa í hlíðarspeglum. Akreinarvarinn (Lane Keeping Assist) skimar eftir vegmerkingum og upplýsir ökumann með mildum titringi í stýri að hann sé hugsanlega og óviljandi að fara út af akreinni.

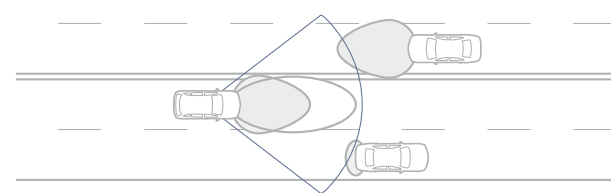

Snjalllýsingarkerfið (Intelligent Light System) er virkur hluti af öryggisbúnaði bílsins. Kerfið tryggir besta hugsanlega útsýni í hvers kyns veðri og við margvíslegar umferðaraðstæður. Kerfið lagar sig að aðstæðum, eins og t.d. þegar bíllinn mættir bílum úr gagnstæðri átt, í beygjum, í þoku eða á beinum vegarköflum. Kerfið stillir hvert ljós fyrir sig í samræmi við aðstæður.

Helstu mál

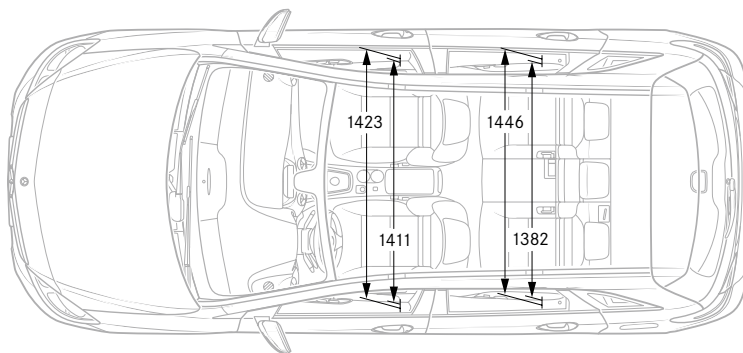
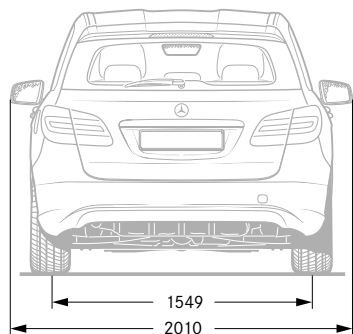
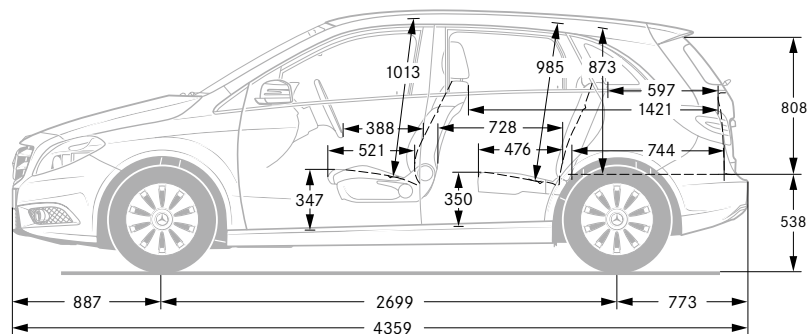
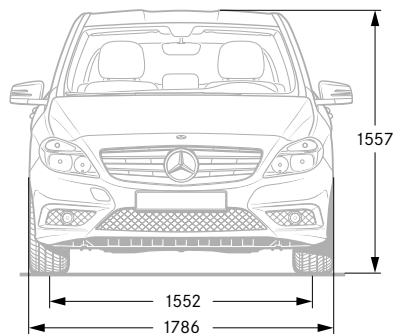

Verð er birt án ábyrgðar og getur breyst án fyrirvara. Miðað er við gengi evru = 167 ísl. krónur.